

# SERIES SJ 10 SERIE SJ 10

Straight swivel joints  
Giunti girevoli in linea

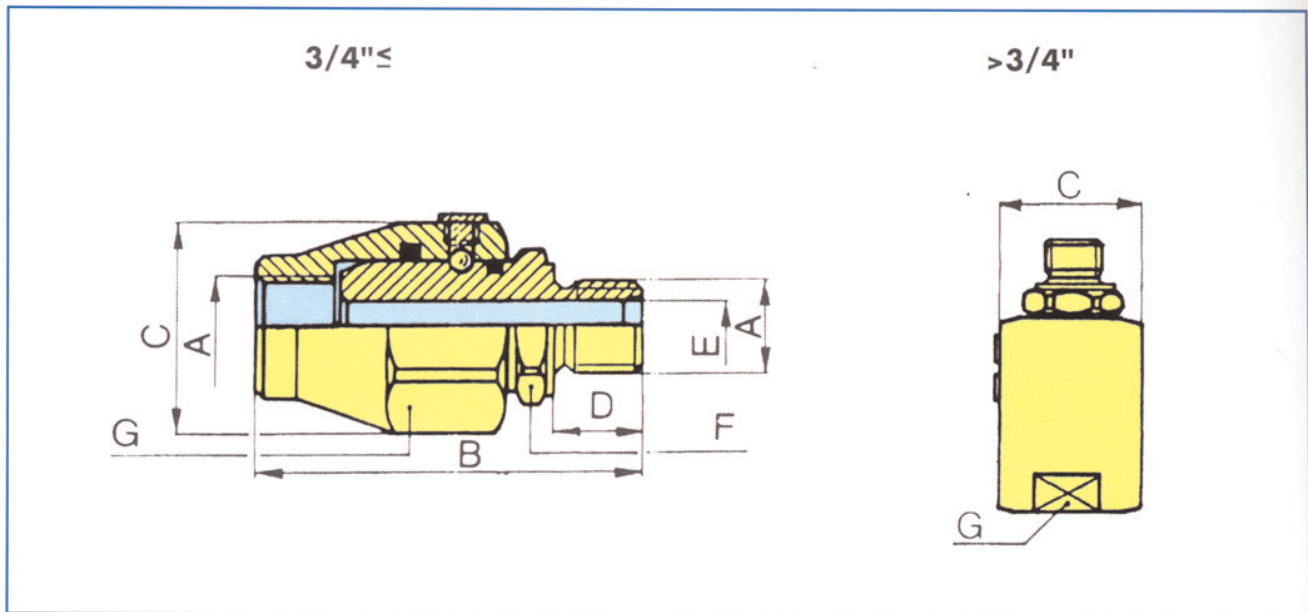

## DIMENSIONS / DIMENSIONI

| CODE<br>CODICE | A       |      | B    |      | C    |      | D    |      | E    |      | F    |      | G    |      | MAX PRESSURE IN<br>ROTATION<br>PRESSIONE MASSIMA<br>IN ROTAZIONE |     | STATIC MAX<br>PRESSURE<br>PRESSIONE MASSIMA<br>STATICA |     |
|----------------|---------|------|------|------|------|------|------|------|------|------|------|------|------|------|--|-----|--|-----|
|                | mm      | inch | mm   | inch | mm   | inch | mm   | inch | mm   | inch | mm   | inch | mm   | inch | bar  | psi | bar  | psi |
| SJ 10-04       | 1/4"    | 61   | 2,40 | 33   | 1,30 | 11   | 0,43 | 6,5  | 0,25 | ES19 | 0,74 | ES30 | 1,20 | 200  | 2900   | 400 | 5800   |     |
| SJ 10-06       | 3/8"    | 66   | 2,60 | 37   | 1,85 | 14   | 0,55 | 9,0  | 0,35 | ES24 | 0,94 | ES34 | 1,34 | 200  | 2900   | 400 | 5800   |     |
| SJ 10-08       | 1/2"    | 70   | 2,75 | 42   | 1,65 | 15   | 0,59 | 12,0 | 0,47 | ES27 | 1,06 | ES36 | 1,41 | 150  | 2175   | 300 | 4350   |     |
| SJ 10-12       | 3/4"    | 79   | 3,10 | 50   | 1,90 | 19   | 0,75 | 16,0 | 0,63 | ES34 | 1,34 | ES45 | 1,77 | 150  | 2175   | 300 | 4350   |     |
| SJ 10-16       | 1"      | 90   | 3,50 | ø55  | 2,16 | 21   | 0,82 | 20,0 | 0,78 | ES41 | 1,60 | CH50 | 1,97 | 100  | 1450   | 300 | 4350   |     |
| SJ 10-20       | 1".1/4" | 101  | 3,90 | ø60  | 2,36 | 24   | 0,94 | 28,0 | 1,10 | ES50 | 1,96 | CH55 | 2,16 | 100  | 1450   | 300 | 4350   |     |
| SJ 10-24       | 1.1/2"  | 110  | 4,30 | ø70  | 2,75 | 25   | 0,98 | 34,0 | 1,34 | ES55 | 2,10 | CH65 | 2,56 | 80   | 1160   | 300 | 4350   |     |
| SJ 10-32       | 2"      | 118  | 4,60 | ø85  | 3,34 | 27   | 1,06 | 44,0 | 1,73 | ES65 | 2,55 | CH75 | 2,56 | 50   | 725  | 250 | 3625   |     |
| SJ 10-42       | 2.1/2"  | 138  | 5,40 | ø98  | 3,85 | 30   | 1,18 | 58,0 | 2,28 | CH80 | 3,15 | CH90 | 2,95 | 50   | 725  | 250 | 3625   |     |

\* Other threads available on request  
Ulteriori filettature disponibili a richiesta

## MAIN DATA:

The series SJ 10 swivel joints are designed to be mounted between a hose assembly and a rigid component in order to allow and compensate occasional rotations, preventing hose damages. The swivel joint rotation is based on one or two rows of radial balls (one row up to size 1/2" included).

- Standard seals in nitril rubber
- Working temperatures with standard seals: -20°C/+110°C
- Standard thread: BSP (GAS)
- Special materials on request: AISI 303, AISI 316, Brass
- Special seals on request: Viton, EPDM, Silicone
- Special thread on request: NPTF, Metric, UNF

Important: SJ 10 series is not suitable for continuous or fast rotation.

## CARATTERISTICHE PRINCIPALI:

I giunti girevoli in linea serie SJ 10 trovano applicazione tra un tubo flessibile e una parte rigida per compensare torsioni e rotazioni occasionali. Il movimento del giunto sul proprio asse impedisce che il tubo si danneggi. La rotazione del giunto è impernata su una o due corone di sfere radiali (una fino al 1/2" compreso).

- Guarnizioni standard in gomma nitrilica.
- Temperature d'esercizio con guarnizioni standard: -20°C/+110°C
- Filettature standard: BSP (GAS)
- Materiali speciali a richiesta: AISI 303, AISI 316, Ottone
- Guarnizioni speciali a richiesta: Viton, EPDM, Silicone
- Filettature speciali a richiesta: NPTF, Metrica, UNF

Attenzione: i giunti SJ 10 non sono idonei per rotazioni veloci e continuative.